

□組合会館施設とは

組合会館施設は、多目的コミュニケーション施設です。イベント・会議・研修会・商談にと、多岐に渡りご利用いただけます。

流通の拠点のシンボル施設として、多くの人々が集まり、地域に情報を発進する展示場として、また、楽しく快適に会議・研修会の場として、または、商売の情報交換の場として商談コーナーとしてご利用いただけます。

◆ 1 F (1階) 多目的ホール

見本市、展示会、講演会など、幅広くご利用いただけます。

*面積…… (17.35m×19.04m) 330.344 m²

*天井高……3.25m

*床……木目調タイル

*搬入口……幅3.2m×高さ3.25m
(別にお客様専用の入口があります)

*音響・空調……完備

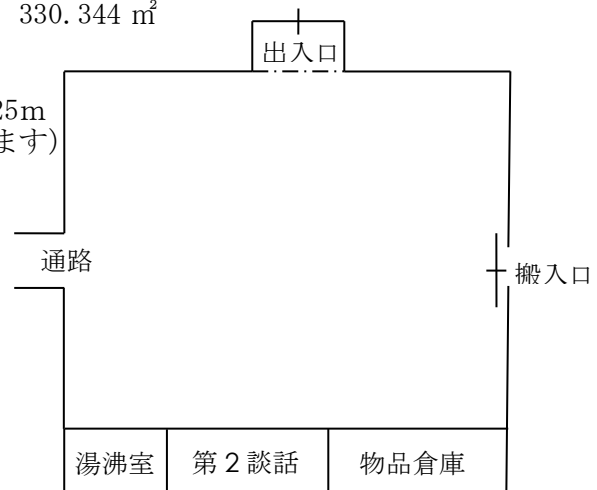

◆ 1 F (1階) 第1 談話室

商談、小会議は静かで落ち着いた、ゆったりとした空間です。

*面積…… (6.11m×5.60m) 34.216 m²

*床……… グレー色ジュータン

*空調…… 完備

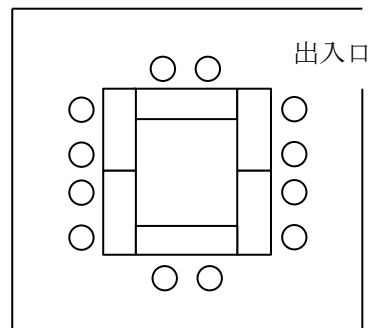

◆ 1 F (1階) 第2 談話室

商談、小会議は静かで落ち着いた、ゆったりとした空間です。

*面積…… (3.70m×7.30m) 27.01 m²

*床……… グレーコーティング床

*空調…… 完備

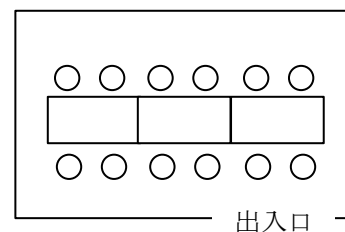

◆ 2 F (2階) 会議室

会議、研修会、展示会、講演会など、
幅広くご利用いただけます

- *面積…… (10.00m×10.00m) 100 m²
- *床……… グレー色ジュータン
- *空調…… 完備

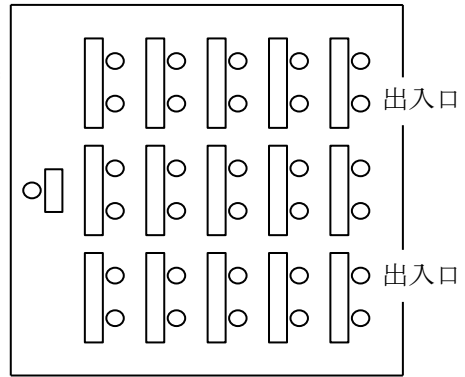

◆ 駐車場

- ・収容台数 40台 (路上駐車可能)

組合会館施設使用規定

☆申込み

使用のお申込みは、使用日の1年前から受け付け致します。所定の申込み用紙にご記入のうえ、ご来所またはFAXでお申込みください。

☆使用料

使用料は請求後の後払いとなりますが、前納をお願いする場合があります。中止される場合には、下記のキャンセル料規定により、キャンセル料をいただきます。消費税は別途、請求させていただきます。

☆使用時間

使用時間は原則として午前9時より午後9時まで。また使用時間は準備と後片付けの時間も含まれますので使用時間に済むように計画してください。使用時間の延長は事前に相談ください。事前相談がないまま時間の延長をすることは固くお断りします。

☆定員と入場者の整理

定員以上は入場させず、また入場者の整理については施設の内外にわたって細心の注意を払い事故のないよう万全の措置をとってください。

☆禁止事項

- ① 使用申込みの受け付け後、使用者による使用权の転貸・譲渡・および使用内容の変更は認めません。
- ② 使用者は次のような場合、入場者に対して退出その他必要な措置をとってください。
 - イ. 所定の場所以外で喫煙、飲食などのこと。
 - ロ. 他の入場者に迷惑を掛けたり、危険物や他の入場者が嫌悪する物品を持ち込んだり、着用すること。
 - ハ. ぬれ物などを施設に持ち込むこと。
- ③ 各種消防用設備等の機能を損なう行為は一切厳禁します。また喫煙は所定の灰皿を使用してください。非常口、消防設備などの状況を確認してください。その付近への物品を置かないこと。

☆使用取り消し

申し込みの受け付けをした後でも暴力団等との関連が明らかになるなど不相当であると認めた場合、または次の各項に違反するときは使用許可を取り消したり使用を禁止することがあります。

- ① 公の秩序を乱し、または善良な風俗を害する恐れがあると認めたとき。
- ② 使用目的を変更したり、不正の手段で使用承認を受けたことが明らかになったとき。
- ③ 使用規定に違反したとき。

☆建物、備品類の損傷

施設や備品等を汚損、紛失、破損した場合は使用者において原状に復し、またはその損害を賠償していただきます。

☆駐車

駐車場に収まらない車を路上駐車する場合は使用者が責任を以って行ってください。団地内従業員の共同駐車場には、絶対に車を止めないようにしてください。

☆その他

使用者の責による当施設での盗難・汚損・室内火災などによる災害で、商品等に損傷を生じた場合、当方ではその責を負いかねますので、商品等管理に関しましては使用者側でご留意くださいますよう予めご了承願います。

☆キャンセル料規定

キャンセルの連絡を受けた時点から使用日までを換算して

- ① 30日未満の場合は基本料金の50%
- ② 当日の場合は基本料金の100%

小田原卸商業団地協同組合
〒250-0211 神奈川県小田原市鬼柳172-9
TEL 0465 (37) 1166
Fax 0465 (36) 9175

組合会館施設使用申込書

組合会館施設を使用したいため、使用規定に同意のうえ申込みます。

申込日	令和 年 月 日		
住 所	〒		
会社名	Ⓜ		
TEL		担当者	
FAX		携帯番号	

目 的	<input type="checkbox"/> 会議・講習会等 <input type="checkbox"/> 展示会・物販等(取扱商品:) <input type="checkbox"/> その他		
会 場	<input type="checkbox"/> 多目的ホール <input type="checkbox"/> 1階談話室(第1・第2・第3) <input type="checkbox"/> 2階会議室		
期 間	令和 年 月 日() ~ 令和 年 月 日() (展示会開催日程) 月 日() ~ 月 日()		
利用時間	日 AM・PM 時 分~AM・PM 時 分	搬入・展示会・搬出	
	日 AM・PM 時 分~AM・PM 時 分	搬入・展示会・搬出	
	日 AM・PM 時 分~AM・PM 時 分	搬入・展示会・搬出	
	日 AM・PM 時 分~AM・PM 時 分	搬入・展示会・搬出	
搬入出方法	<input type="checkbox"/> 自社 <input type="checkbox"/> 委託業者(業者名:)		
支払方法	<input type="checkbox"/> 前払 <input type="checkbox"/> 当日払 <input type="checkbox"/> 振込(振込予定日:)		

備 品	<input type="checkbox"/> テーブル(卓) <input type="checkbox"/> 椅子(脚) <input type="checkbox"/> 演台 <input type="checkbox"/> 拡声装置(本) <input type="checkbox"/> スクリーン <input type="checkbox"/> パーテーション <input type="checkbox"/> テント(張) <input type="checkbox"/> プロジェクター <input type="checkbox"/> 養生シート <input type="checkbox"/> ホワイトボード <input type="checkbox"/> ワイヤレスマイクロホン		
電源使用	<input type="checkbox"/> 普通コンセント(箇所) <input type="checkbox"/> 動力コンセント		
火器等使用	<input type="checkbox"/> 使用する(具体的に:)		
要望等			

事務所 記入欄	◆申込書必須確認項目 <input type="checkbox"/> 各項目のチェック <input type="checkbox"/> 内容と受付簿の照合 <input type="checkbox"/> 備品調整等 <input type="checkbox"/> 休日利用の確認	◆事務所手配確認項目 <input type="checkbox"/> 請求書送付(/)
受付日		

紹介組合員名	
--------	--